



## ■ 产品特性

- IP67防水设计，易于固定安装
- 高效率，低发热
- 宽范围交流电压输入90-264Vac
- 内置主动式PFC功能
- 预留485和CAN通信接口
- 多种保护功能：短路保护 / 过压保护 / 过热保护
- 1 年保修

## ■ 典型应用

- 工业自动化控制
- AGV、机器人
- 储能设备
- 低速无人车

## ■ 型号编码

**WP800-XXXYYY**

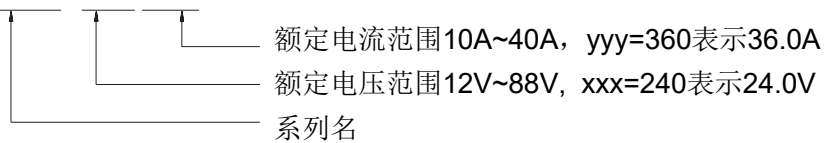

**产品规格：仅列出部分常用电压，其余未列出的电压电流遵照XXXYYY的编号原则**

型号		WP800-120400	WP800-240300	WP800-360200	WP800-480160	WP800-600130
输出	电压	12V±5%	24V±5%	36V±5%	48V±5%	60V±5%
	电流范围	0-40A	0-30A	0-20A	0-16A	0-13A
	额定输出功率	480W	720W	720W	768W	780W
	电压调整率	1%				
	负载调整率	3%				
	启动时间	2000mS (Input:115VAC Output:Full load)				
	上升时间	30mS (Input:115VAC Output:Full load)				
	保持时间	15mS (Input:115VAC Output:Full load)				
	纹波电压	<output voltage*1% (20MHz , AC coupling mode, connected in parallel with 0.1uf ceramic capacitor and 47uf electrolytic capacitor)				
	LED显示	正常输出绿色常量, 故障时红色闪烁				
输入	额定输入电压	100 - 240VAC 50 / 60Hz				
	输入电压范围 (备注2)	90 - 264VAC				
	功率因数	PF>0.96 @满载				
	输入电流	14A@100VAC				
	冲击电流	冷启动 75A @230VAC				
	待机功耗	< 5W				
	效率	94%	94%	94%	94%	94%
保护功能	短路保护	内部继电器关闭				
	过压保护	内部继电器关闭				
	过流保护	内部继电器关闭				
	过温保护	关闭输出, 温度正常后自动恢复				
	工作温度	-10 - +40°C (参考降额曲线)				
环境	工作湿度	0 - 90% RH				
	存储温度、湿度	-40 - +70°C, 0 - 95% RH				
	冷却方式	风扇冷却				
	抗震动	10 - 50Hz, 2G 10min. 1cycle, 60min. each along X, Y, Z axes				
	安全&电磁兼容(备注3)	最大温升	< 40°C (外壳表面)			
隔离耐电压		i/p to o/p: 3000V (1 min)				
安全标准		IEC62368				
EMC 干扰		项目	标准	等级		
		传导	EN55032 FCC PART15			Class B
		辐射	EN55032 FCC PART15			Class B
		谐波电流	EN61000-3-2			.....
电压闪烁	EN61000-3-3			.....		
EMC抗扰度	EN61000-4-2, EN61000-4-3, EN61000-4-4, EN61000-4-5, EN61000-4-6, EN61000-4-8, EN61000-4-11					
其它	平均无故障时间	30000H				
	尺寸	288*129*82mm(L*W*H)				
	重量	2800g				
备注	1. 未特别提及的参数均在230VAC输入、额定负载、环境温度25°C下测量。 2. 低输入电压下可能需要降额, 详情请查看降额曲线。 3. 电池充电器被视为一个独立的装置, 但最终设备仍需重新确认整个系统符合EMC指令。 4. 输入输出线和AC插头与壳体固定不可拆卸, 输出DC端子客户, 默认配安德森SB50端子					

■ 原理框图

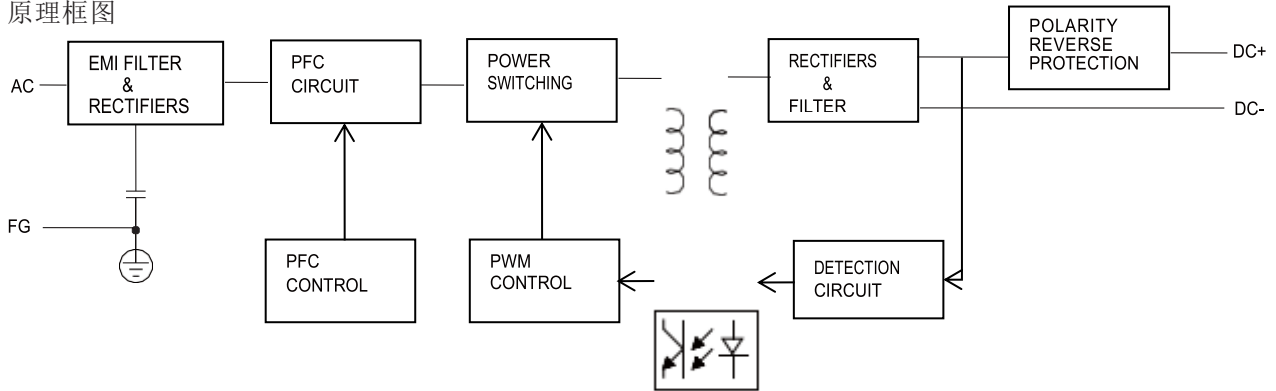

■ 温度降额曲线

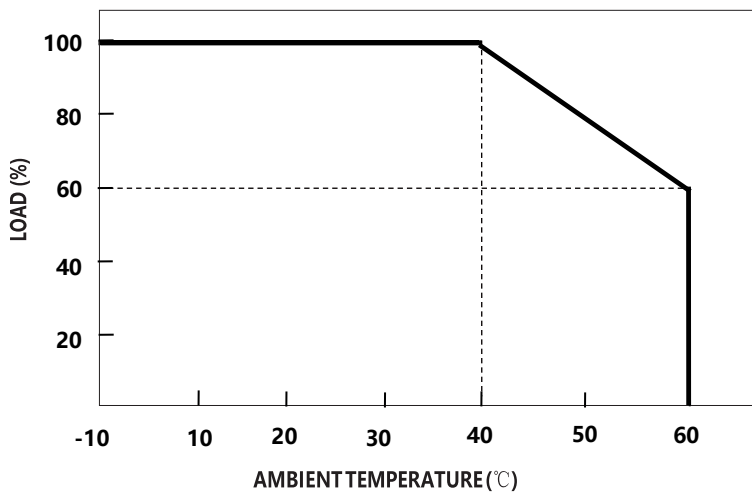

■ 电压降额曲线

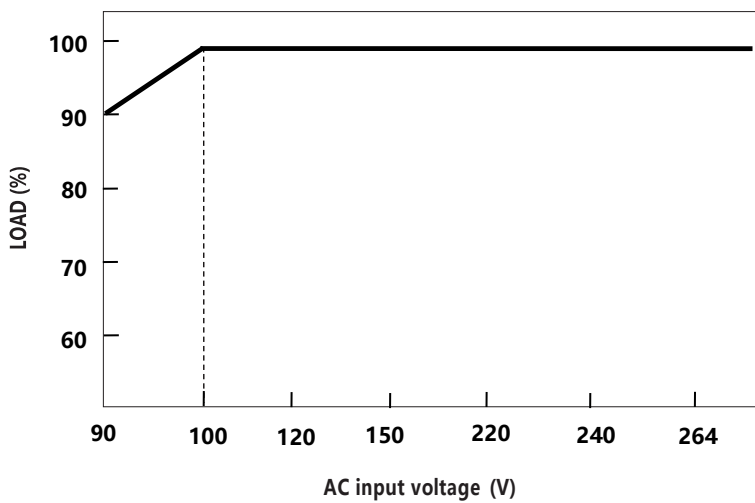

■ 机械尺寸

