



■ 产品特性

- 可充锂电池（锂离子电池, 磷酸铁锂电池和锰锂电池）、各类铅酸电池等，最大输出功率160W
- 采用氮化镓方案，体积轻巧，高效节能
- 内置4段式充电（锂电）和3段式充电（铅酸）
- 宽范围交流电压输入90-264Vac
- 多种保护功能：输出短路保护 / 输出过压保护 / 过流保护 / 电池反极性保护
- 1 年保修

■ 主要应用

- 无线电系统备用
- 电动滑板车
- 监控系统
- 电动摩托车
- 电动清扫车

■ 说明

GaN170系列是一款单路输出最大168W，高效率AC转DC桌面式充电器，体积轻巧，具有4段式和3段式充电方式，分别对应锂电池（锂离子，磷酸铁锂，锰锂）和铅酸电池充电（胶体电池，液体电池，AGM 电池）。

■ 型号编码

GaN170-XXXYYY

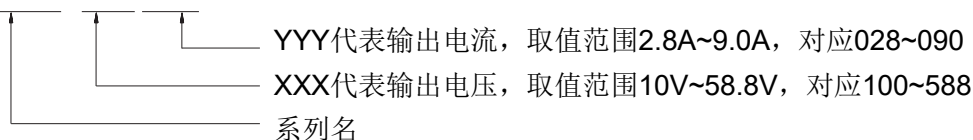

产品规格：锂电充电器（仅列出常用规格，其它电压电流遵从xxxyyy编号规范）

型号		GaN170-126130	GaN170-168100	GaN170-294057	GaN170-420040	GaN170-546030	GaN170-588028	
输出	充电电压	12.6V±1%	16.8V±1%	29.4V±1%	42.0V±1%	54.6V±1%	58.8V±1%	
	充电电压范围	7.5-12.6V	10.0-16.8V	17.5-29.4V	25.0-42.0V	32.5-54.6V	35-58.8V	
	充电电流	200-240VAC	12.0A±7%	9A±7%	5.7A±7%	4.0A±7%	3.0A±7%	2.8A±10%
		100-240VAC	10.0A±7%	8A±7%	5.1A±7%	3.5A±7%	2.7A±7%	2.5A±10%
	预充电流	-主充电流的20%						
	充电结束条件	≤1.2A ±10%	≤0.9A ±10%	≤0.57A ±10%	≤0.4A ±10%	≤0.3A ±10%	≤0.28A ±20%	
	额定输出功率@AC220V	151.2W	151.2W	167.58W	168W	163.8W	164.64W	
	适用电池容量（备注3）	30 - 100Ah	20 - 100Ah	10 - 50Ah	8 - 40Ah	6 - 30Ah	5 - 30Ah	
电池泄露电流（典型）	≤2mA							
充电指示	LED显示	充电红灯，充满绿灯						
输入	额定输入电压	100 - 240VAC 50 / 60Hz						
	输入电压范围（备注4）	90 - 264VAC						
	功率因数	PF>0.98@AC100V满载						
	输入电流	2.2A@100VAC						
	冲击电流	冷启动 75A @230VAC						
	待机功耗	<1W						
	效率（备注2）	93%	93%	93%	94%	94%	94%	
保护功能	短路保护	有						
	反极性保护	有						
	过温保护	-						
环境	工作温度	-10 - +40°C (参考降额曲线)						
	工作湿度	0 - 90% RH						
	存储温度、湿度	-40 - +70°C, 0 - 95% RH						
	冷却方式	自然冷却						
	抗震动	10 - 50Hz, 2G 10min. 1cycle, 60min. each along X, Y, Z axes						
安全&电磁兼容(备注6)	最大温升	<40°C（外壳表面）						
	隔离耐电压	i/p to o/p: 3000V (1 min)						
	安全标准	IEC62368-1						
	EMC 干扰	项目	标准	等级				
		传导	EN55032 FCC PART15	Class B				
		辐射	EN55032 FCC PART15	Class B				
		谐波电流	EN61000-3-2				
电压闪烁		EN61000-3-3					
EMC抗扰度	EN61000-4-2, EN61000-4-3, EN61000-4-4, EN61000-4-5, EN61000-4-6, EN61000-4-8, EN61000-4-11							
其它	平均无故障时间	30000H						
	尺寸	114*68.4*29mm(L*W*H)						
	重量	250g						
备注	1. 修改不同电池规格和参数请联系电池供应商或谷润公司了解详情。 2. 未特别提及的参数均在230VAC输入、额定负载、环境温度25°C下测量。 3. 这是谷润建议的范围，有关最大充电电流请咨询电池供应商。 4. 低输入电压下可能需要降额，详情请查看降额曲线。 5. 此保护机制是针对充电器接通电源后发生短路的情况而规定的。 6. 电池充电器被视为一个独立的装置，但最终设备仍需重新确认整个系统符合EMC指令。							

产品规格：铁锂充电器（仅列出常用规格，其它电压电流遵从xxxyyy编号规范）

型号		GaN170-144110	GaN170-288057	GaN170-360045	GaN170-432038	GaN170-576029	
输出	充电电压	14.4V±1%	28.8V±1%	36.0V±1%	43.2V±1%	57.6V±1%	
	充电电压范围	10.0-14.4V	20.0-28.8V	25-36.0V	30-43.2V	40-57.6V	
	充电电流	200-240VAC	10.0A±7%	5.7A±7%	4.5A±7%	3.8A±7%	2.9A±7%
		100-240VAC	9.0A±7%	5.1A±7%	4.1A±7%	3.5A±7%	2.6A±7%
	预充电流	-主充电流的20%					
	充电结束条件	≤1.1A ± 10%	≤0.57A ± 10%	≤0.45A ± 10%	≤0.38A ± 10%	≤0.29A ± 10%	
	额定输出功率@AC220V	144W	164.16W	162W	164.16W	167.04W	
	适用电池容量（备注3）	30 - 100Ah	20 - 100Ah	10 - 50Ah	8 - 40Ah	6 - 30Ah	
电池泄露电流（典型）	≤2mA						
充电指示	LED显示	充电红灯，充满绿灯					
输入	额定输入电压	100 - 240VAC 50 / 60Hz					
	输入电压范围（备注4）	90 - 264VAC					
	功率因数	PF>0.98@AC100V满载					
	输入电流	2.2A@100VAC					
	冲击电流	冷启动 75A @230VAC					
	待机功耗	<1W					
	效率	93%	93%	93%	94%	94%	
保护功能	短路保护	有					
	反极性保护	有					
	过温保护	-					
环境	工作温度	-10 - +40°C (参考降额曲线)					
	工作湿度	0 - 90% RH					
	存储温度、湿度	-40 - +70°C, 0 - 95% RH					
	冷却方式	自然冷却					
	抗震动	10 - 50Hz, 2G 10min. 1cycle, 60min. each along X, Y, Z axes					
安全&电磁兼容(备注6)	最大温升	<40°C（外壳表面）					
	隔离耐电压	i/p to o/p: 3000V (1 min)					
	安全标准	IEC62368-1					
	EMC 干扰	项目	标准	等级			
		传导	EN55032 FCC PART15	Class B			
		辐射	EN55032 FCC PART15	Class B			
		谐波电流	EN61000-3-2			
电压闪烁	EN61000-3-3					
EMC抗扰度	EN61000-4-2, EN61000-4-3, EN61000-4-4, EN61000-4-5, EN61000-4-6, EN61000-4-8, EN61000-4-11						
其它	平均无故障时间	30000H					
	尺寸	114*68.4*29mm(L*W*H)					
	重量	250g					
备注	1. 修改不同电池规格和参数请联系电池供应商或谷润公司了解详情。 2. 未特别提及的参数均在230VAC输入、额定负载、环境温度25°C下测量。 3. 这是谷润建议的范围，有关最大充电电流请咨询电池供应商。 4. 低输入电压下可能需要降额，详情请查看降额曲线。 5. 此保护机制是针对充电器接通电源后发生短路的情况而规定的。 6. 电池充电器被视为一个独立的装置，但最终设备仍需重新确认整个系统符合EMC指令。						

产品规格：铅酸充电器（仅列出常用规格，其它电压电流遵从xxxyyy编号规范）

型号		GaN170-148110	GaN170-296056	GaN170-444037	GaN170-592028	
输出	充电电压（高恒压）	14.8V±1%	29.6V±1%	44.4V±1%	59.2V±1%	
	充电电压范围	10.0-14.8V	20.0-29.6V	30.0-44.4V	40.0-59.2V	
	浮充电压（低恒压）	13.8V±1%	27.6V±1%	41.4V±1%	55.2V±1%	
	充电电流	200-240VAC	10.0A±7%	5.6A±7%	3.7A±7%	2.8A±7%
		100-240VAC	9.0A±7%	5.1A±7%	3.4A±7%	2.5A±7%
	充电结束条件	≤2.0A ±10%	≤1.12A ±10%	≤0.74A ±10%	≤0.56A ±10%	
	额定输出功率@AC220V	148W	165.76W	164.28W	165.76W	
	适用电池容量（备注3）	60 - 100Ah	30- 60Ah	20 - 40Ah	15 - 30Ah	
电池泄露电流（典型）	≤2mA					
充电指示	LED显示	充电红灯，充满绿灯				
输入	额定输入电压	100 - 240VAC 50 / 60Hz				
	输入电压范围（备注4）	90 - 264VAC				
	功率因数	PF>0.98@AC100V满载				
	输入电流	2.2A@100VAC				
	冲击电流	冷启动 75A @230VAC				
	待机功耗	<1W				
	效率	93%	93%	94%	94%	
保护功能	短路保护（备注5）	有				
	反极性保护	有				
	过温保护	-				
环境	工作温度	-10 - +40°C (参考降额曲线)				
	工作湿度	0 - 90% RH				
	存储温度、湿度	-40 - +70°C, 0 - 95% RH				
	冷却方式	自然冷却				
	抗震动	10 - 50Hz, 2G 10min. 1cycle, 60min. each along X, Y, Z axes				
安全&电磁兼容(备注6)	最大温升	<40°C（外壳表面）				
	隔离耐电压	i/p to o/p: 3000V (1 min)				
	安全标准	IEC62368-1				
	EMC 干扰	项目	标准	等级		
		传导	EN55032 FCC PART15	Class B		
		辐射	EN55032 FCC PART15	Class B		
		谐波电流	EN61000-3-2		
电压闪烁		EN61000-3-3			
EMC抗扰度	EN61000-4-2, EN61000-4-3, EN61000-4-4, EN61000-4-5, EN61000-4-6, EN61000-4-8, EN61000-4-11					
其它	平均无故障时间	30000H				
	尺寸	114*68.4*29mm(L*W*H)				
	重量	250g				
备注	1. 修改不同电池规格和参数请联系电池供应商或谷润公司了解详情。 2. 未特别提及的参数均在230VAC输入、额定负载、环境温度25°C下测量。 3. 这是谷润建议的范围，有关最大充电电流请咨询电池供应商。 4. 低输入电压下可能需要降额，详情请查看降额曲线。 5. 此保护机制是针对充电器接通电源后发生短路的情况而规定的。 6. 电池充电器被视为一个独立的装置，但最终设备仍需重新确认整个系统符合EMC指令。					

■ 原理框图

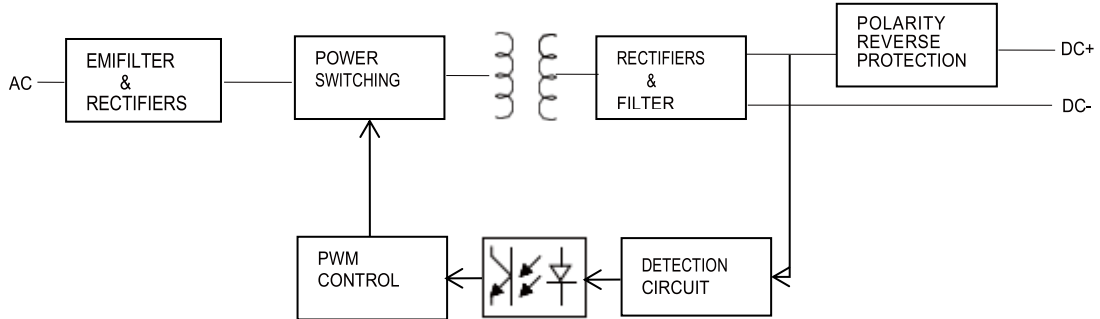

■ 温度降额曲线

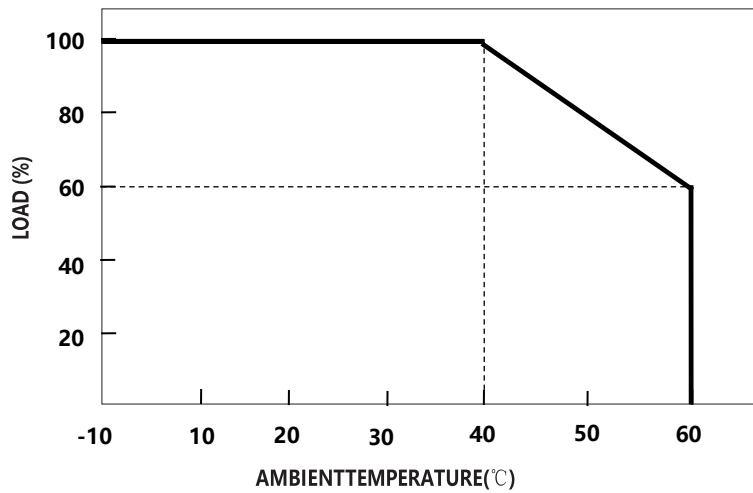

■ 电压降额曲线

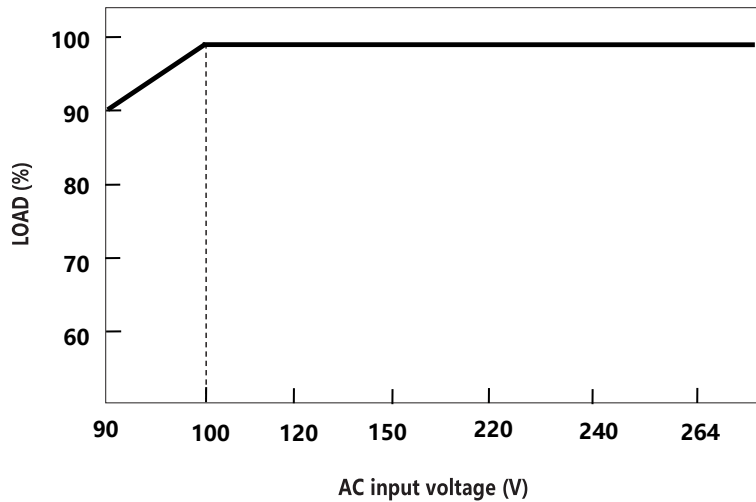

■ 充电曲线

◎ 2段式充电 (锂电)

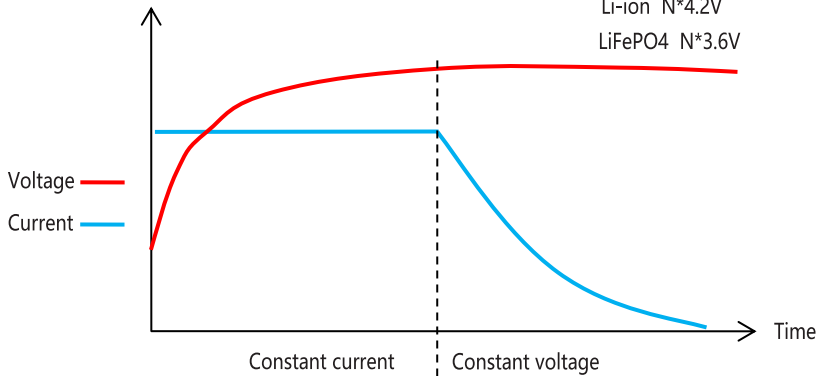

◎ 3段式充电 (铅酸)

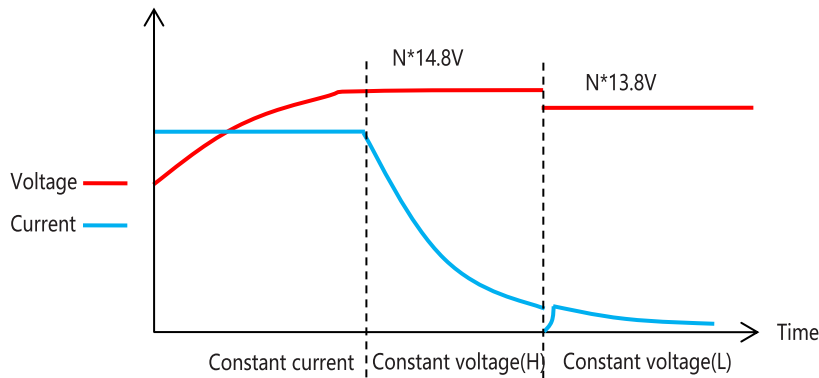

■ 机械尺寸

